

DOI [https://doi.org/10.32405/2522-9931-2022-22\(51\)-100-120](https://doi.org/10.32405/2522-9931-2022-22(51)-100-120)

УДК 159.923

Санніков Олександр Ілліч,

доктор психологічних наук, професор,
професор кафедри теорії та методики практичної психології
ДЗ «Південноукраїнський національний
педагогічний університет імені К. Д. Ушинського».
Одеса, Україна.

 <https://orcid.org/0000-0002-6743-0182>

Researcher ID: I-5165-2018

asannikov2010@gmail.com

Полянцева Ольга Олександрівна,

здобувач другого (магістерського) рівня вищої освіти
ДЗ «Південноукраїнський національний
педагогічний університет імені К. Д. Ушинського».
Одеса, Україна.

 <https://orcid.org/0000-0002-6951-7177>

oljana2005@gmail.com

ФЛЕКСИБІЛЬНІСТЬ І РОЗСУДЛИВІСТЬ В СИСТЕМІ ВЛАСТИВОСТЕЙ ОСОБИСТОСТІ ПРОФЕСІОНАЛА

Анотація. У статті представлено результати досліджень взаємозв'язку флексибільності та розсудливості як стійких характеристик рішимості особистості. Показано роль компоненту рішимості при прийнятті рішень особистістю в системі «людина – професія – суспільство». Розглянуто погляди вчених на проблему флексибільності та розсудливості особистості, структуру, механізми та роль у формуванні та становленні особистості професіонала, в розвитку вмінь та навичок професійної діяльності. Підтверджено, що розсудливість входить до структури когнітивного блоку рішимості та є стійкою характеристикою особистості, яка приймає рішення. Доведено взаємозв'язки флексибільності, розсудливості, когнітивних компонентів рішимості та властивостей особистості, причому виражена розсудливість може підтримувати рішимість в активному стані та забезпечувати реалізацію функцій прийняття рішень. Можна вважати, що розсудливість особистості є не лише предиктором вибору, когнітивним компонентом рішимості, але і одним із психологічних ресурсів, якістю, що забезпечує оптимізацію прийняття рішень, підвищує ефективність та продуктивність за рахунок активації флексибільності та когнітивних характеристик особистості.

Для емпіричного дослідження було використано оригінальний психодіагностичний комплекс методик, включаючи: методику «Мельбурнський опитувальник прийняття рішень», опитувальник «Особистісні фактори прийняття рішень», методику «Диференційна діагностика рішимості», «Індикатор типу особистості», та ін. Статистична обробка даних проведена з використанням комп'ютерної програми IBM Statistics SPSS 23.0. Використовувалися кількісний (кореляційний) та якісний аналіз даних (метод «асів» та метод «профілів»). Виявлено статистично значущі взаємозв'язки між показниками флексibility, розсудливості, далекоглядності та розумності рішимості. Надано опис психологічних характеристик рішимості осіб з високим та низьким рівнем розсудливості та флексibility при прийнятті рішень. Порівняння особливостей рішимості в групах обстежених показало, що виражена доцільність в аналізі та оцінці параметрів ситуації, інтолерантність до змін умов вибору, далекоглядність в оцінці наслідків варіантів вибору, пошук раціонального шляху досягнення кінцевої мети, в значущій мірі властиві особам, які схильні до розсудливих рішень. Доведено, що когнітивний компонент в структурі «рішимості» утворює властивості розумності, далекоглядності та розсудливості, в цілому забезпечує аналіз ситуації, оцінку ефективності витрат особистості на вирішення виникаючої проблеми, передбачення наслідків вибору та прийняття рішень. Розсудливість рішучості проявляється в аналізі шляхів розвитку ситуації прийняття рішень, в пошуку та оцінці використання ефективної стратегії досягнення мети, у ретельності, докладності, прагматичності та раціональності вибору. Флексibility при усвідомленні складності досягнення мети рішення, активує прояв когнітивних компонентів рішимості, визначає їх специфіку, тим самим виконує ресурсну функцію вибору. Показано, що осіб з високим рівнем флексibility відрізняє схильність до ризику, толерантність, стрімкість, наполегливість, високий рівень мотивації досягнення мети.

Ключові слова: рішимість; розсудливість; флексibility; прийняття рішень; вибір особистості.

ВСТУП / INTRODUCTION

Постановка проблеми. Формування та розвиток особистості сучасного спеціаліста, знань, вмінь і навичок, що необхідні для ефективного виконання функціональних задач, – все це загалом базується на готовності особистості до професійної діяльності. Психологічна складова постає

визначальною характеристикою в професійній діяльності, це розуміється вченими як складне психологічне утворення, сплав функціональних, операційних і особистісних компонентів, а також сформованість певних професійно важливих властивостей особистості [12].

В силу цього особливого значення набувають дослідження тих якостей особистості, які являються універсальними для представників певної групи або конкретної професії. Дослідження показали, що такими, в першу чергу, є інтегральні властивості особистості, включаючи таку особливість як рішимість. Недооцінка ролі цих особливостей в становленні професіонала, перш за все, сформованості рішимості, призводить до того, що розвиток цієї інтегральної властивості особистості здійснюється стихійно, з великими часовими, психологічними та моральними затратами, що значно ускладнює виконання практично будь яких функціональних обов'язків, і, в першу чергу, ускладнює вирішення тих задач діяльності, коли їх реалізація передбачає продуктивне прийняття рішення.

Зазначимо, що найбільшу складність для особистості, яка приймає рішення, представляють також «комплексні» проблеми, з якими сучасному професіоналу доводиться стикатися регулярно, щоденно в своїй практичній діяльності. Частково це відбувається в силу того, що ознаковий простір цих проблем занадто багатограний і немає підходів до їх вирішення. Серед головних ознак таких ситуацій дослідники виділяють розмитість структури, високу динамічність, непрозорість і невизначеність результатів, а також відсутність регламентованих планів та шляхів пошуку рішень [8], [13]. Ймовірно, що перелік факторів, які в значній мірі визначають вибір і прийняття рішення, може бути суттєво розширений: включення в ситуацію факторів середовища, які упізнаються; фіксацією суворо визначених умов конкретної виробничої задачі; конкретних цілей, досягнення яких належить особистості; властивостей та якостей, що виступають в ролі пре дикторів вибору особистості. Достатньо згадати праці, що пов'язані з вивченням таких детермінант прийняття рішень як толерантність до невизначеності, асертивність, рівень рефлексивності, ризикованість та ряд інших [16], [18]. У цій постановці стає доцільним визначення психологічних детермінант вирішення складних проблем, і, в першу чергу, характеристик прийняття рішень і компонентів рішимості як факторів вибору особистості.

Аналіз основних досліджень та публікацій. Терміни «вибір» і «прийняття рішень» з давніх пір являються невід'ємною частиною системи понять, якими оперують такі науки як нейрофізіологія, психологія і філософія. Багато в чому, це пояснює той факт, що в кожному із напрямів

науки виділені і склалися різноманітні теоретико-методологічні підходи та рівні аналізу в дослідженні прийняття рішень.

Філософський аспект проблеми прийняття рішення входить в більш широку проблему «свободи волі» або «вільного вибору» особистості. Головне питання, яке за думкою І. Канта визначає вказану проблему, – визнання або заперечення наявності свободи волі. Це «знімає» можливість постановки проблеми вільного, свідомого вибору, так само як і прийняття рішення, що здатне вплинути на об'єктивно неминучі події. Жорсткість позиції філософа зводиться до ствердження того, що яким би не був вибір у сформованих умовах, людина не тільки не в змозі змінити ланцюжок взаємопов'язаних причин та наслідків, але більше того, сам вибір також є ланкою в цьому ланцюзі, а значить свобода вибору є тільки ілюзією.

Важливо відмітити, що центральним моментом прийняття рішення багатьма вченими визнається саме вибір. У такій постановці рішення є неминучим продуктом інтеграційних процесів і предмет вибору, коли з сукупності можливостей вибирається лише та, що дозволяє досягти найбільшої ефективності. Тривалий час в фізіології поведінковий акт розглядався як прямий зв'язок між стимулом на вході та реакцією на виході, але дослідження показали, що цей зв'язок не є лінійним. Стає зрозуміло, що функціонування живих систем пов'язано з процесом інтеграції та врахування всіх «входів» і прийняття рішення про єдиний вихід [11, с. 214].

Це лише підтверджує нашу позицію, згідно з якою в моделі поведінкового акту прийняття рішення розглядається як один з найважливіших його компонентів. Прийняття рішення завершує стадію аферентного синтезу, де відбувається обробка та синтезування всієї наявної інформації, та бере участь у формуванні найбільш адекватної для конкретних умов дії. Стадія аферентного синтезу полягає не тільки в одночасному відображенні інформації про ситуаційні зовнішні впливи, які сприймає суб'єкт як суттєві. На цій стадії оцінюються також актуалізовані мотиви та інформація з професійного досвіду, яка зберігається в пам'яті. Вся вказана інформація співставляється та синтезується. Саме такий синтез робить можливим фокусування і формування варіативної поведінки, яка направлена на досягнення певного результату. Образ такого результату і складає «стадію прийняття рішення», тобто виникнення плану по розгортанню програми поведінки – декількох можливих варіантів дій, які в актуальних умовах можуть привести до задоволення початкової потреби або мотиву. Реалізація рішення запускає механізм зворотної аферентації.

Вибір та прийняття рішення багаторазово змінюють один одного. Розглядаючи прийняття рішення як процес пошуку найбільш ефективного варіанту, вибір представляє собою найбільш складний етап, в ході якого здійснюється висування та аналіз альтернатив, а прийняття рішення – акт, який підтверджує відповідність вибраного варіанту деякої сукупності критеріїв. Така позиція збігається з положенням теорії цілеспрямованої поведінки, в якій вибір розглядається як визначення найбільш раціональної стратегії дій в ситуації невизначеності. При цьому «раціональною» вважається така стратегія, яка найбільшою мірою здатна задовольнити запит «необхідності», є об'єктивною умовою «розвитку» (зміни) ситуації в напрямку отримання сфокусованого корисного результату, що служить підтвердженням двоїстості прийняття рішення – і як складного психічного процесу, та вибору як психічного акту. В такому випадку вибір може виступати як акт мислення, коли в прийнятті рішення включені побудова або відбір критеріїв (одного або декількох), виділення допустимих або можливих альтернатив вирішення ситуації, або, нарешті, їх створення, порівняльний аналіз та оцінка наслідків реалізації кожної знайденої в аналізі альтернативи.

Спираючись на раніше проведені дослідження, уявімо ситуацію вибору конкретного варіанту прийняття рішення класичним зразком простого вибору, коли особистість здійснює вибір однією з декількох існуючих альтернатив на основі їх відповідності до певного критерію. Отже, здійснення такого вибору пов'язане з такими ситуаціями, для яких існують деякі альтернативи та відсутня об'єктивна можливість виходу за їх межі [2]. Більш складним варіантом є змістовний вибір, коли особистість сама конструює критерії порівняння альтернатив, оскільки вони не задані, що визначається ретельністю їх пошуку, виділення, відбору та активації. І до найбільш складного відносять екзистенційний вибір, коли особистість конструює самі альтернативи [9, с. 98]. Разом з тим, існуючі підходи до побудови психологічної теорії прийняття рішень описують, переважно, процеси простого вибору [5].

Дослідження детермінант простого вибору дозволили дослідникам встановити взаємозв'язок раціональності та толерантності до невизначеності [6]. Ці обставини, по перше, дозволяють нам висловити припущення про взаємозв'язок раціональності, відкритості особистості новому досвіду та флексибільності з розсудливістю не тільки в питаннях пошуку додаткової інформації. Дійсно, докладний, детальний, точний, ґрунтовний (сумлінний та критичний – у Т. Корнілової) аналіз зібраної інформації створює умови для більш обґрунтованого прийняття рішення. По-друге, стає актуальним

вивчення взаємозв'язку прийняття рішення (вибору) та мислення, співвідношення етапів вирішення мисленнєвої задачі з етапами вибору. Значного об'єму інформації може бути отримано при побудові репрезентації ситуації та включених в неї альтернатив вирішення. Можна припустити, що даний етап являється не тільки найскладнішим, але і таким, що потребує реалізації значних когнітивних зусиль. По-третє, для особистості, яка приймає рішення відкривається можливість залучення критерію раціональності для оцінки ситуації. Крім того, з'являється можливість співставити образ ситуації (включаючи розробку та оцінку альтернатив вирішення), з реальними умовами ситуації вибору та зі сформованою системою переконань та цінностей особистості, що відповідають вибраним критеріям відповідності.

У пізніших дослідженнях було показано, що в ситуації прийняття рішень найбільш ефективним предиктором успішності прогнозування очікуваних результатів та наслідків їх реалізації виступив загальний інтелект (в якості моделі вибору було використано Айова-тест, IGT) [7]. Враховуючи той факт, що в літературі до сьогодення часу не було обговорення особливостей включення вербальних (невербальних) компонентів у формування образу ситуації вибору, необхідні не тільки перевірка вкладу загальних і специфічних когнітивних здібностей в регуляцію прийняття рішень та прогнозування наслідків, але й характеристик і компонент рішимості. До таких, насамперед, необхідно віднести розсудливість (когнітивний компонент рішимості) та флексибільність (компонент ергічності рішимості), активація яких дозволить особистості отримувати високоефективні рішення за мінімальних психологічних витрат. Це збігається з позицією авторів про вагомий вклад в успішність прийняття рішень (при найвищому рівні невизначеності) не когнітивних компонентів, але особистісних властивостей [там же, с. 16].

Разом з тим, невизначеність понятійного статусу та місця в системі психологічних понять потребує якісного осмислення таких компонентів рішимості як «розсудливість» та «флексибільність». Використання дублюючих термінів є закономірним наслідком використання як сучасного термінологічного апарату, так і спроб знайти їх змістовний аналог в англомовній психологічній літературі. Змістовний аналіз понять «розсудливість» і «флексибільність» вимагає розкриття не тільки функціональних ролей, які вони виконують в структурі рішимості. Найбільшу цікавість представляє, перш за все, аналіз тих стійких зв'язків з іншими властивостями особистості професіонала, які вони утворюють під час реалізації в професійній діяльності. Серед труднощів теоретичного плану на перший план виступає різноманітність та широта існуючих підходів до розробки проблеми «розсудливості» та «флексибільності», а також відсутність єдиної комплексної програми їх

вивчення. Аналіз робіт останніх років, що присвячені проблемі флексибільності (гнучкості), показав, що існує декілька підходів до розуміння її психологічного змісту, структури та функцій [14]. В одному випадку флексибільність визначається як багаторівнева властивість особистості. Суперечливі дані аналітичного огляду досліджень показують, що в структурі особистісної флексибільності виділяють: 1) декілька взаємодоповнюючих підсистем – когнітивну, емоційну та ціннісно-змістову; 2) структура педагогічної флексибільності утворена гармонійним поєднанням трьох її видів – емоційної, інтелектуальної та поведінкової; 3) особистісну флексибільність поділяють на емоційний, пізнавальний та поведінковий типи. В іншому випадку флексибільність представляється як характеристика окремих рівнів особистості. При цьому, флексибільністю наділені когнітивний, мотиваційний, емоційний та інші рівні особистості [1], [3], [4], [10], [17].

МЕТА ТА ЗАВДАННЯ / AIM AND TASKS

Метою даної статті є перевірка припущення про те, що взаємозв'язок розсудливості та флексибільності забезпечує детальний аналіз умов прийняття рішень особистістю умовах, які швидко змінюються, рівень сформованості розсудливості забезпечує ефективне прийняття рішень особистістю. Емпіричне дослідження специфіки вибору та прийняття рішень в осіб, які відрізняються поєднанням флексибільності та розсудливості, дасть підстави для доказу такого припущення. Видається правомірним стверджувати, що високий рівень розсудливості як когнітивного компонента рішимості при вираженій флексибільності забезпечує інтелектуальну активність особистості при зміні умов прийняття рішень, і навпаки, низький рівень розсудливості блокує когнітивні здібності особистості в жорстких умовах вибору. У зв'язку з цим, основними **завданнями** дослідження є:

- теоретичний аналіз робіт даної проблематики та визначення підходу до вивчення специфіки взаємозв'язку флексибільності та розсудливості рішимості як інтегральної властивості особистості;
- обґрунтування вибору розсудливості та флексибільності як факторів прийняття рішень, різностороннього аналізу та можливих варіантів при різкій зміні умов вибору;
- розробка програми емпіричного дослідження та проектування комплексу діагностичних засобів, що є адекватним меті дослідження;
- проведення емпіричного дослідження, статистична обробка результатів, що отримані;

- аналіз характеру взаємозв'язку показників що вивчаються, визначення особливостей вибору та прийняття рішень у осіб, які розрізняються за рівнем флексибільності та розсудливості рішимості.

ТЕОРЕТИЧНІ ОСНОВИ ДОСЛІДЖЕННЯ / THE THEORETICAL BACKGROUNDS

Теоретико-методологічною основою цього емпіричного дослідження стала концепція психологічної системи прийняття рішень. Прийняття рішення особистістю розуміється нами як особистісний вибір з деякої сукупності можливих, рівно ймовірних варіантів, детермінований психологічною організацією особистості, з участю її різнорівневих характеристик, які в той же час відображають цілісність особистості. Прийняття рішення – специфічний, життєво важливий прояв активності особистості, що забезпечує вибір варіанту рішення, найкращого з можливих, або таким що суб'єктивно сприймається особистістю як можливий для розв'язання ситуації [13].

Причиною вибору співвідношення флексибільності та розсудливості вибору як предмету справжнього розгляду є той психологічний зміст, що відображає компоненти рішимості [19]. Розсудливість передбачає не просто опрацювання деталей вибору. Це обдумані кроки при виборі варіантів рішення, ретельне планування майбутнього рішення не тільки з урахуванням допустимих варіантів (в даних умовах ймовірно можливих), але і його реалізації, врахування всіх «за» та «проти», прискіпливість у зборі та аналізі інформації, що в сукупності забезпечує обґрунтований вибір гарантованого та ефективного за результатом варіанту рішення за мінімальних психологічних затрат особистості. Полюс, протилежний докладності – фрагментарність – характеризується відсутністю ґрунтовності, несерйозністю, недосконалістю, згорнутістю. При виникненні необхідності прийняття рішень в складній багатоваріантній ситуації, особливо при різкій зміні умов вибору, особистість активує або блокує флексибільність рішимості, яка допускає або пригнічує аналіз як допустимих або можливих варіантів рішення для умов, що змінилися, так і їх реалізацію. Таке співвідношення розсудливості, флексибільності особистості і характеристик вибору та прийняття рішення потребує експериментальної перевірки.

МЕТОДИ ДОСЛІДЖЕННЯ / RESEARCH METHODS

У роботі використовувались теоретичні (системний аналіз наукових підходів до проблеми прийняття рішень) та емпіричний методи (тестування). Для обробки даних застосовувалися методи кількісного

(кореляційного) та якісного аналізу (метод «асів» та «профілів»). Комп'ютерна обробка даних була проведена з використанням статистичного пакету IBM Statistics SPSS 23.0.

Психодіагностичне тестування проводилось з використанням оригінальних, надійних та валідних психодіагностичних методик, вибір яких був адекватним цілям та задачам дослідження. Для даного емпіричного дослідження був сконструйований комплекс діагностичних методик [13]. Для діагностики характеристик рішимості особистості використовувалися: методика «Диференційна діагностика рішимості» (ДДР) О. Саннікової, О. Саннікова. Для діагностики властивостей особистості, що аранжують досліджені показники рішимості, були вибрані «Особистісні фактори прийняття рішень» (ЛФР-25) Т. Корнілової; методика «Мельбурнський опитувальник прийняття рішень» (МОПР) І. Джаніса, Л. Манна, «Індикатор типу особистості» К. Бріггс та І. Майерс; методика «Вольові властивості особистості» (ВКЛ) М. Чумакова, «Тест-опитувальник якісних показників схильності до ризику («ризик-риси»)» О. Саннікової, С. Бикової, методика «Екстраверсія-інтроверсія» (МРІ) Г. Айзенка.

Емпіричне дослідження проводилось на базі Державного закладу «Південноукраїнський національний педагогічний університет імені К. Д. Ушинського». В дослідженні приймали участь 107 студентів та магістрантів (денної та заочної форми навчання) Соціально-гуманітарного факультету в віці від 21 до 47 років.

РЕЗУЛЬТАТИ ДОСЛІДЖЕННЯ / RESULTS OF THE RESEARCH

Аналіз результатів теоретико-емпіричного дослідження, направлено на вивчення взаємозв'язків розсудливості та флексибільності рішимості, що аранжують властивості особистості та показники прийняття рішень, дозволив згрупувати простір досліджуваних ознак, виділити та зафіксувати стійкі закономірні зв'язки між ними та розглянути їх в кореляційному та якісному аналізі. Взаємозв'язок показників вибору, компонентів рішимості та властивостей особистості, що вивчаються та аранжують прийняття рішень, представлені на рис. 1.

Результати кореляційного аналізу. Кореляційний аналіз показників методик діагностичного комплексу, дозволив виділити деякі закономірності взаємозв'язків розсудливості і флексибільності з показниками властивостей особистості, яка приймає рішення. Для більшої наочності розглянемо тільки статистично значущі зв'язки в двох групах досліджуваних показників рішимості – флексибільність (Fxb) та розсудливість (Thr). Вони утворюють два взаємодоповнюючих комплекси

компонент рішимості в складі: 1) комплекс Fxb в складі цільового настрою (TD+), ризикованості (Rkr+), толерантності (Tnr+), асертивності (Asr+), незалежності (IR+) і стійкості (Str-); 2) комплекс Thr в складі ризикованості (Rkr-), далекоглядності (FR+), доцільності (Rzr+), спонтанності (Spr-), авантюрності (Adr-) та незалежності (IR+).



Рис. 1 Схема взаємозв'язків розсудливості й флексибільності вибору з показниками властивостей особистості в ситуації вибору

Примітка: 1) ---- – від'ємний зв'язок на 5% рівні значущості ($\rho \leq 0,05$); - . - – від'ємний зв'язок на 1% рівні значущості ($\rho \leq 0,01$);

2) ——— – додатний зв'язок на 5% рівні ($\rho \leq 0,05$); ——— – додатний зв'язок на 1% рівні ($\rho \leq 0,01$); 3) тут і далі використовуються скорочення: а) показники методики «Диференційна діагностика рішимості» (ДДР): TD – цільовий настрій, Rkr – ризикованість; Tnr – толерантність, Rzg – доцільність, FR – далекоглядність, Thr – розсудливість, Spr – спонтанність, Fxb – флексибільність, гнучкість, Adr – авантюризм, AR – ергічність, Asr – асертивність, IR – незалежність, Str – стійкість; б) показники особистісних факторів прийняття рішень (ЛФР-25): Рац – раціональність, ГкР – готовність до ризику; в) показники «Індикатору типу особистості» (МБТІ): Е – екстраверсія, І – інтроверсія, S – сенсорний тип, N – інтуїтивний тип, Т – мисленнєвий тип, F – соціальний, відчуваючий тип, J – вирішуючий тип, Р – сприймаючий тип; г) показник рівню імпульсивності – Імп; д) показники вольових властивостей особистості (ВКЛ): Від – відповідальність, Ршт – рішучість, Нпл – наполегливість, Внм – уважність; е) показники схильності до ризику («ризик-риса»): ЕмК – емоційний компонент, КгК – когнітивний компонент, ДвК – діючий, предиктивний компонент схильності до ризику; КрК – контрольно-регулятивний компонент схильності до ризику.

Проведений аналіз взаємозв'язків компонентів комплексу Fxb «флексибільність» та властивостей особистості, що приймає рішення, дозволяє висловити наступні міркування.

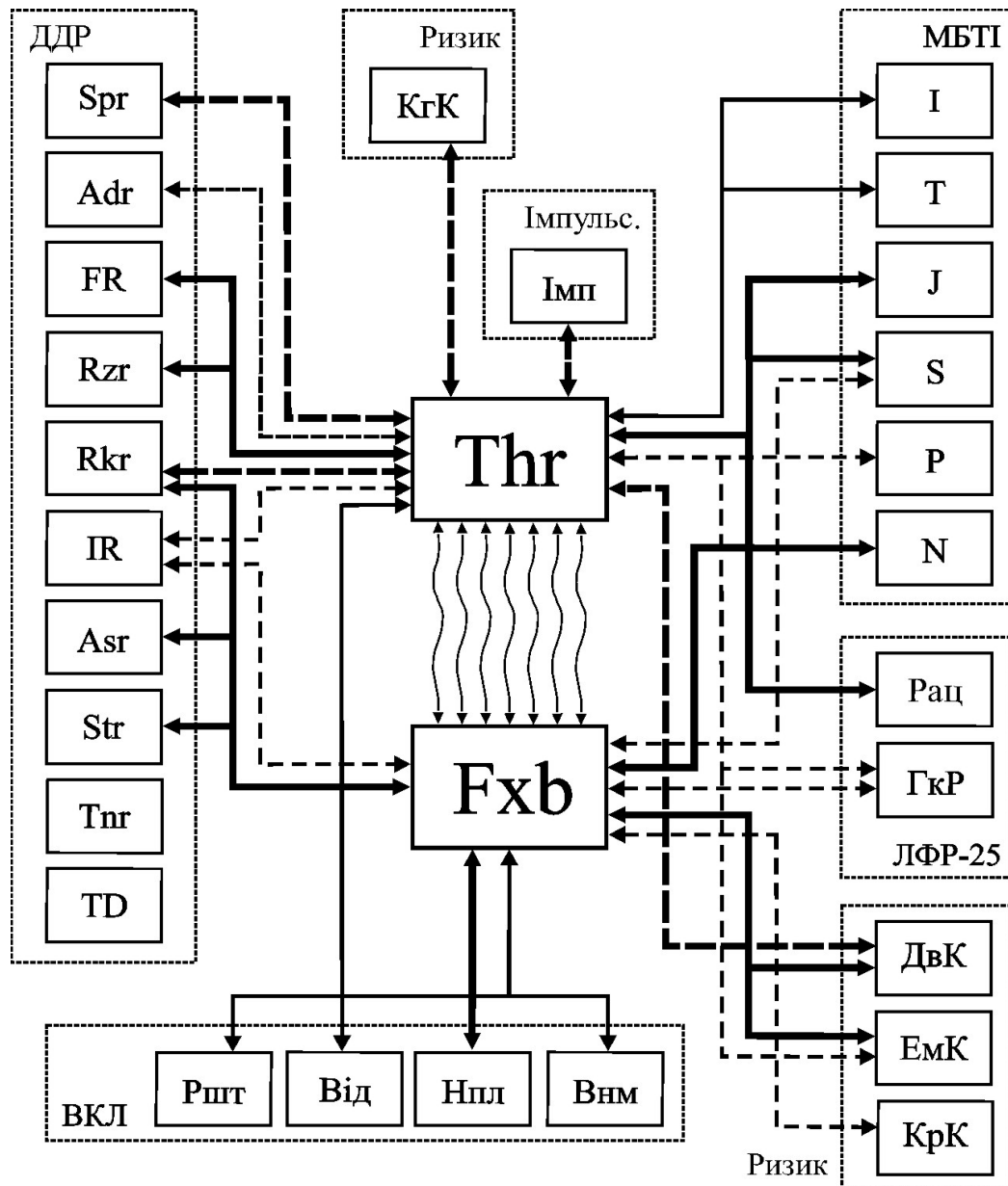
Флексибільність значно пов'язана з показниками оцінки стану серед (ризикованість, толерантність), з показниками стійкості (з асертивністю та незалежністю додатно, з стійкістю, догматичністю – від'ємно), з показниками схильності до ризику (окрім когнітивного компоненту), з показниками вольових якостей (рішучістю, наполегливістю та уважністю), а також показниками індикатора типу особистості (позитивно – з інтуїтивним типом, негативно – з сенсорним). Компоненти даного комплексу пов'язані з флексибільністю статистично значуще на 5% і на 1% рівні, що підтверджує спостереження за особливостями прийняття рішень гнучкими професіоналами. Вони здатні миттєво перемикаються, при потребі ризикувати без повноти інформації як про ситуацію вибору, так і про стан серед. Флексибільність активує всі компоненти рішимості в двох випадках. До першого необхідно віднести різку зміну умов вибору або прийняття рішень, до другого – скорочення часу, що відводить ситуація професіоналу на прийняття рішення. При появі найменших відхилень в ході прийняття рішень, складнощах або бар'єрах, флексибільність активує вольові якості для усунення даних протиріч. Дані аналізу переконливо свідчать про те, що виділений комплекс відображає стійку стильову характеристику особистості в ситуації вибору – схильність до гнучких рішень.

Ще більш яскраву картину демонструє аналіз взаємозв'язків компонента комплексу Thr «розсудливість» і властивостей особистості в ситуації вибору та реалізації рішень.

Виділені статистично значимі додатні зв'язки розсудливості (Thr+) із іншими когнітивними компонентами рішимості (на 1% рівні значущості): з доцільністю (Rzr) і далекоглядністю (FR), що демонструє стійкий прояв однієї з особливостей його структури. Розсудливість має виражену ситуативну прагматичну складову (на відміну від прогностичної, що характерна для далекоглядності). Цей факт означає, що високий рівень раціональності, доцільності, докладності, розсудливості супроводжується цілеспрямованістю, фокусуванням активності особистості на пошук ефективних або економічно виправданих варіантів вибору, намаганням знайти миттєву «вигоду» в конкретній ситуації.

Саме цією обставиною можна пояснити високі і значні кореляційні взаємозв'язки розсудливості (Thr+) з доцільністю та далекоглядністю (Rzr+, FR+). Дійсно, особи, схильні до розсудливості та докладності, в більшій мірі ніж інші спираються в аналізі ситуації на причинно-наслідкові зв'язки, безперечну доказовість, логічність знайдених аргументів та їх об'єктивність, можливість наявності достатнього часу активувати далекоглядність в прогнозі розвитку ситуації. За неможливістю такого аналізу через дефіцит часу або обмеження доступу до отримання необхідної інформації, наслідком впливу цих факторів є уникання та усунення особистості від прийняття рішень.

Дані дослідження забезпечують розуміння від'ємних взаємозв'язків розсудливості (Thr) на 1% і 5% рівні значимості не тільки зі спонтанністю (Spr), але також і схильності до ризику (EmK-, KгK-, ДвK-). Оцінюючи від'ємні статистично значущі взаємозв'язки розсудливості (Thr) з готовністю до ризику (ГкP), з імпульсивністю (Імп), з ризикованістю (Rkr) та з авантюрістю (Adr), необхідно відмітити вплив двох протилежно діючих чинників. Вплив першого пов'язаний з певною настановою у осіб, які є ретельними в прийнятті рішень, що виражається в негативній оцінці будь яких впливів, що знижують рівень можливостей особистості, як щодо виконання ситуаційного аналізу, так і по оцінці поточних умов ситуації вибору, забезпеченню всіх необхідних умов прийняття ефективного рішення. Друга тенденція демонструє реакцію цих осіб на очевидні ознаки ситуацій, що штовхають до неочікуваних спонтанних рішень та необдуманому поспішному вибору. Функцію стримання розсудливості від непрогнозованих наслідків виконують доцільність (Rzr+) та далекоглядність (FR+), по відношенню до яких вимагається уточнення їх

взаємовпливу та взаємозв'язку в різноманітних умовах вибору (недостатньої повноти) інформації, її невизначеності, дефіциту часу, високої ціни допущення помилки, ступеню можливого ризику, незворотності ситуації, не прогнозованості наслідків, тощо). Такі тенденції підтверджують спрямованість особистості, яка схильна до прийняття обґрунтованих рішень, на конструктивне вирішення проблеми.

Необхідно відмітити особливу роль раціональності (Рац) у взаємозв'язках з іншими характеристиками комплексу «розсудливість» (Thr). Це не може розглядатися як потяг до ефективного, але водночас поспішного вибору, без порівнянь з аналогами вибору в професійному досвіді і обміркуванням можливих наслідків, що по суті являється проявом розумності (Rzr+) та далекоглядності (FR+). Схильність до ретельного, розсудливого вибору, до накопичення інформації в досвіді особистості не є протилежним домінуванню раціональності. Крім того, виявлені додатні зв'язки раціональності (Рац) вказують нам на наступне: а) страх програти ініціює активність особистості на здійснення кроків в напрямку пошуку того варіанту рішення, який є адекватним в наявних умовах; б) в оцінці знайденого варіанту завжди присутня логіка, здійснюється повторний аналіз конкуруючих варіантів передбачуваного рішення; в) взаємозв'язок із розумністю дозволяє встановити границі, в межах яких рішення що приймається не тільки стає «задовільним», але і відповідає вимогам «функціональної корисності» будь якого рішення.

Якісний аналіз даних. Результати проведеного кореляційного аналізу підтвердили можливість порівняння психологічних характеристик рішимості в групах з високим і низьким рівнем показника розсудливості, що дозволило нам розпочати якісний аналіз отриманих даних. Для цього було використано метод «асів» [16], [19], який дозволив сформувати три групи із представників вибірки обстежених (I і IV квартилі розподілення значень показника розсудливості). Перша група, «розсудливість-, флексибільність-» (Thr-, Fxb-) сформована з обстежених з низькими показниками показників розсудливості та флексибільності, що вивчалися (n = 7), друга група «розсудливість+, флексибільність+» (Thr+, Fxb+) сформована особами з високими значеннями обох показників (n = 3), і третю групу сформували обстежені (Thr+, Fxb; n = 7) з високим рівнем «розсудливості» та середнім рівнем «флексибільності» (II і III квартилі розподілення).

На рисунку 2 представлені профілі показників рішимості трьох груп обстежених, які вирізняються високими, середніми і низькими значеннями показників розсудливості та флексибільності в ситуації вибору та прийняття рішень.



Рис. 2 Профілі рішимості у осіб, які відрізняються різноманітним поєднанням розсудливості та флексибільності особистості (Thr, Fxb)

Відмінності, які ми спостерігаємо в групах порівняння, торкнулися всіх показників рішимості. Найбільш високий рівень всіх показників доцільності (Rzr+, FR+, Thr+) виявився тільки в групі з найбільш високим значенням розсудливості та середніми значеннями флексибільності (Thr+, Fxb). Крім того, саме в цій групі більш низький рівень показників особистісних компонентів рішимості: цільовий настрій (TD+), толерантність (Tnr+), флексибільність (Fxb+), асертивність (Asr+) і незалежність (IR). В групі з низькими показниками розсудливості та флексибільності (Thr-, Fxb-) найбільш високі значення ризикованості (Rkr+), спонтанності (Spr), авантюристичності (Adr) і стійкості (Str).

Такі взаємозв'язки означають, що кожна досліджувана група осіб –

представників різних рівнів розсудливості та флексибільності, характеризується певною специфікою прийняття рішень (як використанням конкретних тактик аналізу і вибору варіанту рішення, так і стратегією прийняття рішень в цілому), які проявляються і в специфічній комбінації виділених параметрів, так і в рівнях, яких досягають досліджувані показники рішимості. Ця закономірність була виявлена дослідниками на інших інтегральних властивостях особистості [СОП, 2003]. Такі стійкі прояви є специфічними для кожної з груп, добре відстежуються в показниках інших методик, перш за все, в особливостях конфігурації кожного профілю в межах змін виділеної групи обстежених. Порівнюючи показники груп в інших методиках, можна відмітити наступне. Для представників груп розсудливих притаманним є «обдуманий» ризик при високому рівні контролю за появою фактору «раптовості» (ДвК+, КрК+), активна форма взаємодії з будь якою ситуацією, намагання знайти конструктивне рішення для виходу з неї, високий рівень готовності до можливого ризику (ГкР+) та оцінка особистісної корисності будь якого схваленого рішення (Рац+), виражені вольові якості (Вкл+), виражена мотивація в досягненні успіху. При цьому середній рівень флексибільності дає можливість особистості розмірковувати без поспіху, в зручному для неї темпі, варіанти вирішення та його реалізації.

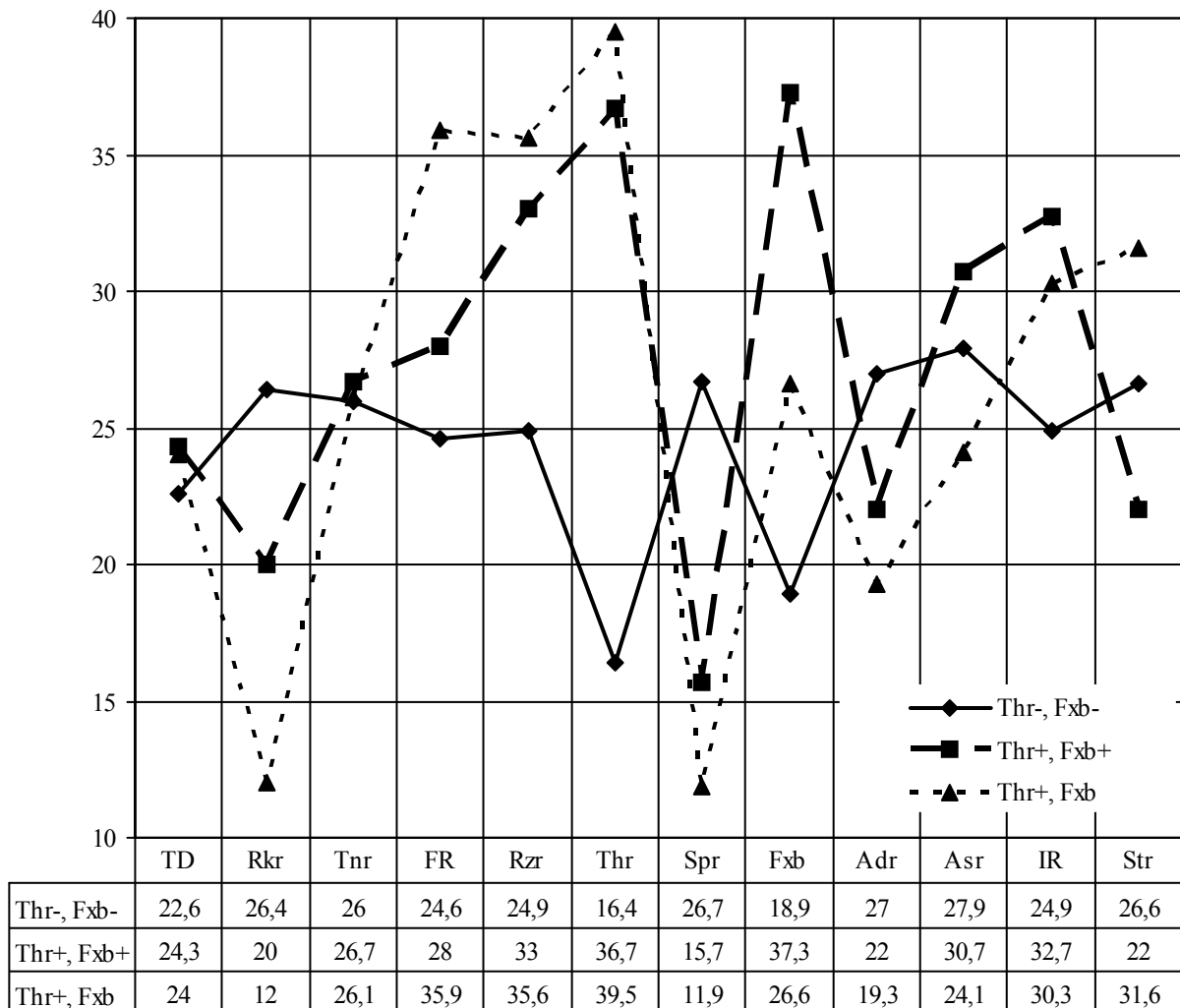
Високі значення показників доцільності, їх певний зв'язок з показниками флексибільності підтверджує наявності комплексу «доцільної» (розсудливої, докладної, ретельної) особистості. Розсудлива особистість (Тhr+) вирізняється тим, що в її програмі («прийняття рішення») враховується весь спектр не можливих наслідків, а шляхів подолання труднощів в аналізі, прагнення до «зняття», зниженню психологічної складності поточної ситуації, можливість побудови прогнозованої моделі розгортання ситуації, моделі адекватної оцінки і вибору особистістю варіанту ефективного рішення. Дослідники відмічають, що у окремих осіб ця якість може бути вродженою.

Розсудливість (ретельність) орієнтує особистість на аналіз та оцінку затрат особистості в разі прийняття того чи іншого варіанту рішення, можливих варіантів прийняття рішень, організує ретельне планування процедур оцінки варіанта вибору з деякої сукупності теоретично можливих, його реалізацію з урахуванням реальних можливостей особистості, визначає можливість використання стратегії досягнення мети (з оцінкою прагматичності і раціональності рішення, яке приймається).

Стосовно особистості з низьким рівнем розсудливості отримані емпіричні дані дозволяють стверджувати, що вона вирізняється відсутністю докладності, згорнутістю варіантів вибору мети, відсутністю,

або мізерним прогнозом наслідків ухвалених рішень, незначним міркуванням щодо можливих відхилень при їх реалізації. Поспішність рішень, спонтанність вчинків, необґрунтований ризик та схильність до авантюрної поведінки, можуть призвести до уникання деяких ситуацій, або до реалізації випадкових, не до кінця продуманих варіантів поведінки.

ВИСНОВКИ ТА ПЕРСПЕКТИВИ ПОДАЛЬШИХ ДОСЛІДЖЕНЬ / CONCLUSIONS AND PROSPECTS FOR FURTHER RESEARCH

1. «Рішимість» розглядається як інтегральна характеристика особистості, психологічна сутність якої проявляється в здатності сміливо та незалежно приймати зрілі рішення, вибірково використовуючи при цьому особистісні ресурси. Ведучою функцією рішимості є управління процесом прийняття рішення, актуалізація процесів активації та мобілізації різних ресурсів особистості для досягнення мети з урахуванням сформованих критеріїв вибору.

2. Емпірично підтверджено, що когнітивний компонент в структурі «рішимості» включає «розсудливість», яка забезпечує ретельний аналіз різноманітних варіантів вибору в ситуації, оцінку ефективності затрат особистості на рішення виникаючої проблеми, прогноз затрат особистості на прийняття рішення. Докладність проявляється: в коректному плануванні вибору та його реалізації; в ретельному пошуку ефективної стратегії досягнення мети; у скрупульозному аналізі варіантів вибору, у суворому обліку всіх «за» і «проти»; в аналізі можливих наслідків прийнятого рішення з урахуванням критеріїв прагматичності та раціональності.

3. Флексибільність представляє собою здатність знаходити та використовувати інші прийоми та способи аналізу тієї ситуації, яка склалась в даний момент часу, розуміти особливості процесу або явища; відбирати з освоєних попередньо дій або опановувати інші для напрацювання та зміни стратегії впливу на об'єкт; здатність виділяти нові властивості і відношення явищ за допомогою засобів розумової діяльності; вправно та згідно з ситуацією застосовувати ці засоби в аналізі знову виникаючих ситуацій. В прийнятті рішень, флексибільність – це здатність відмовитися від стереотипного образу дій, в незнайомій ситуації виділяти нові властивості і відношення об'єктів, які можна використати в аналізі ситуації для пошуку і вибору іншої альтернативи, іншого варіанту рішення, або кардинальної зміни стратегії його реалізації.

4. Флексибільність таким чином реалізує не тільки функцію енергетичного джерела рішимості, але й забезпечення в якості психологічного ресурсу, якості, що забезпечує оптимізацію часу прийняття

рішень, підвищує її продуктивність за рахунок активації когнітивних характеристик особистості, перш за все компонентів мудрості, доцільності. При цьому вона виконує також функцію охорони, захисту компонентів рішимості при різкій зміні умов вибору, прийняття рішень особистістю.

Перспективи подальших досліджень. Вважається доцільним дослідження взаємозв'язків різноманітних компонентів рішимості та професійно важливих якостей особистості в різноманітних умовах діяльності (учбовій, сумісній, професійній) для розробки практичних рекомендацій щодо підвищення її ефективності.

СПИСОК ВИКОРИСТАНИХ ДЖЕРЕЛ / REFERENCES (TRANSLATED AND TRANSLITERATED)

- [1] Л. М. Балецька, Д. М. Попович, «Особливості когнітивної гнучкості особистості», *Науковий вісник Мукачівського держ. ун-ту. Серія «Педагогіка та психологія»*, № 1(3), с. 167–170, 2016.
- [2] Г. О. Балл, «Особистісна свобода і гуманізація освіти», *Практична психологія та соціальна робота*, № 1, с. 2–4, 2001.
- [3] Л. Э. Завалкевич, «Психология эффективного менеджера. Гибкость. Эффективное управление», в *Психология менеджера. Кн. 2. Субъект управления*. Киев, Украина: ИП Стрельбицкий, 2015, 200 с.
- [4] Г. В. Залевский, Н. В. Козлова, «Психическая ригидность-флексibilität как акмеологический инвариант профессионализма», *Сибирский психологический журнал*, № 22, 146 с., 2005.
- [5] Ю. Козелецкий, *Психологическая теория решений*. Москва, Россия: Книга по Требованию, 2013.
- [6] Т. В. Корнилова, А. Ю. Разваляева, «Апробация русскоязычного варианта полного опросника С. Эпстайна "Рациональный-Опытный" (Rational-Experiential Inventory)», *Психологический журнал*, т. 38, № 3, с. 92–107, 2017.
- [7] Т. В. Корнилова, М. А. Чумакова, С. А. Корнилов, «Интеллект и успешность стратегий прогнозирования при выполнении Айова-теста (IGT)», *Психология. Журнал Высшей школы экономики*, т. 15, № 1, с. 10–21, 2018.
- [8] А. Б. Кутузова, Н. Н. Мехтианова, «Детерминанты решения сложных жизненных проблем», на *Международ. науч. конф. молодых ученых Психология XXI века: системный подход и междисциплинарные исследования*. Санкт-Петербург: Скифия-принт, т. 1, с. 32–37, 2017.
- [9] Д. А. Леонтьев, Н. В. Пилипко, «Выбор как деятельность: личностные детерминанты и возможности формирования», *Вопросы психологии*, № 1, с. 97–110, 1995.

- [10] А. М. Мальцева, «Личностная гибкость и методика ее диагностики», *Мир науки, культуры, образования*, № 2(33), с. 91–93, 2012.
- [11] В. А. Роменець, І. П. Маноха, «Теорія функціональних систем. П. К. Анохін (1898–1974)» в *Історія психології. ХХ століття*. Київ, Україна: Либідь, 2017, с. 212–216.
- [12] А. И. Санников, «Решимость» и «решительность» в психологической системе принятия личностью жизненных решений», *Теоретичні і прикладні проблеми психології*, № 1(39), с. 201–213, 2016.
- [13] А. И. Санников, *Психология жизненного выбора личности*. Одесса, Украина: Изд-во ВМВ, 2015.
- [14] О. І. Санніков, «Когнітивна сфера вибору особистості: співвідношення гнучкості й рішимості», *Науковий журнал «Габітус»*, № 14, с. 193–199, 2020.
- [15] О. П. Саннікова, *Феноменология личности*. Одесса, Украина: СМІЛ, 2003.
- [16] О. П. Саннікова, О. І. Санніков, Н. М. Подоляк, «Структура асертивности та покомпонентний склад її показників», на *Всеукр. наук.-практ. конф. Актуальні проблеми психології інновацій: теорія та практика*. Одеса, Україна: Вид-во ВМВ, 2017, с. 97–105.
- [17] Л. Н. Смалиус, Н. В. Шавровська, «Розвиток гнучкості як інтегральної характеристики особистості», *Science and Education a New Dimension. Pedagogy and Psychology*, IV (41), issue: 86, pp. 76–79, 2016.
- [18] J. A. Meacham, «Wisdom and the context of knowledge: Knowing that one doesn't know», in *On the development of developmental psychology*. Karger Publishers, 1983, pp. 111–134.
- [19] О. Р. Sannikova, О. І. Sannikov, L. Іe. Husak, «Features of decisiveness in individuals with different emotional disposition», *Georgian Medical News*, № 4(301), pp. 36–142, 2020.

FLEXIBILITY AND SENSIBILITY IN THE SYSTEM OF PROFESSIONAL'S PERSONALITY PROPERTIES

Oleksandr Sannikov,

Doctor of Psychology, professor, professor of Department of Theory and Methodology of Applied Psychology, State institution «South Ukrainian National Pedagogical University named after K. D. Ushinsky». Odessa, Ukraine.

 <https://orcid.org/0000-0002-6743-0182>

Researcher ID: I-5165-2018

asannikov2010@gmail.com

Olha Poliantseva,

Holder of the second (master's) level of higher education
State institution «South Ukrainian National Pedagogical
University named after K. D. Ushinsky».
Odessa, Ukraine.

 <https://orcid.org/0000-0002-6951-7177>
oljana2005@gmail.com

Summary. The article presents the results of a study on the relationship between flexibility and sensibility as stable characteristics of a person's decisiveness. The role of the components of decisiveness in making decisions by a person in the system «man – profession – society» is shown. The author considers scientists' views on the problem of personality's flexibility and sensibility, their structure, mechanisms and role in the formation and development of professional's personality, in the development of skills and abilities of professional activity. Sensibility is confirmed to be included in the structure of the cognitive block of decisiveness and is a stable characteristic of a decision-maker. It is proved that there are certain interrelationships of flexibility, sensibility, cognitive components of decisiveness and personality traits, herewith, manifested sensibility can maintain decisiveness in an active state and ensure the implementation of decision-making functions. It can be claimed that person's sensibility is not only a predictor of choice, a cognitive factor of decisiveness, but also one of the psychological resources, a quality that ensures the optimization of decision-making, increases efficiency and productivity by activating the flexibility and cognitive characteristics of the individual. For the empirical study, an original psychodiagnostic set of methods was used, including: the Melbourne Decision Making Questionnaire, the Personal Decision Making Factors questionnaire, the Decisiveness Differential Diagnosis method, the Personality Type Indicator, etc. Statistical data processing was carried out using computer program IBM Statistics SPSS 23.0. Quantitative (correlation) and qualitative data analyses (method of «aces» and method of «profiles») were employed. Statistically significant relationships between indicators of flexibility, sensibility, foresight and reasonableness of decisiveness were revealed. The paper presents a description of the psychological characteristics of decisiveness in persons with high and low levels of sensibility and flexibility in decision-making. A comparison of the characteristics of decisiveness in the groups of the examined showed that pronounced sensibility in the analysis and assessment of the parameters

of the situation, intolerance to changes in the conditions of choice, foresight in assessing the consequences of choice options, the search for a rational way to achieve the ultimate goal, are largely inherent in persons who are prone to sensible decisions. It is proved that the cognitive component in the structure of “decisiveness” is formed by the properties of reasonableness, foresight and sensibility, in general, they provide an analysis of the situation, an assessment of the effectiveness of the individual’s efforts for solving the problem that has arisen, and a foresight of the consequences of choice and decision-making. The sensibility of decisiveness is manifested in the analysis of the development paths of the decision-making situation, in the search and evaluation of the use of an effective strategy for achieving the goal, in the thoroughness, scrupulousness, pragmatism and rationality of the choice. Flexibility, when realizing the complexity of achieving the goal of the decision, activates the manifestation of the cognitive components of decisiveness, determines their specificity, thereby fulfilling the resource function of choice. It is shown that people with a high level of flexibility are distinguished by risk-taking, tolerance, swiftness, perseverance, and a high level of goal achievement motivation.

Key words: decisiveness; sensibility; flexibility; decision making; personality’s choice.

REFERENCES (TRANSLATED AND TRANSLITERATED)

- [1] L. M. Baletska, D. M. Popovych, «Osoblyvosti kohnityvnoi hnuchkosti osobystosti», Naukovyi visnyk Mukachivskoho derzh. un-tu. Seriiia «Pedahohika ta psykholohiia», № 1(3), s. 167–170, 2016.
- [2] H. O. Ball, «Osobystisna svoboda i humanizatsiia osvity», Praktychna psykholohiia ta sotsialna robota, № 1, s. 2–4, 2001.
- [3] L. E. Zavalkevich, «Psihologiya effektivnogo menedzhera. Gibkost'. Effektivnoe upravlenie», v Psihologiya menedzhera. Kn. 2. Sub"ekt upravleniya. Kiev, Ukraina: IP Strel'bickij, 2015, 200 s.
- [4] G. V. Zalevskij, N. V. Kozlova, «Psihicheskaya rigidnost'-fleksibil'nost' kak akmeologicheskij invariant professionalizma», Sibirskij psihologicheskij zhurnal, № 22, 146 s., 2005.
- [5] YU. Kozeleckij, Psihologicheskaya teoriya reshenij. Moskva, Rossiya: Kniga po Trebovaniyu, 2013.
- [6] T. V. Kornilova, A. YU. Razvalyaeva, «Aprobaciya russkoyazychnogo varianta polnogo oprosnika S. Epstajna "Racional'nyj-Opytnyj" (Rational-Experiential Inventory)», Psihologicheskij zhurnal, t. 38, № 3, s. 92–107, 2017.

- [7] T. V. Kornilova, M. A. Chumakova, S. A. Kornilov, «Intellect i uspeshnost' strategij prognozirovaniya pri vypolnenii Ajova-testa (IGT)», Psihologiya. Zhurnal Vyshej shkoly ekonomiki, t. 15, № 1, s. 10–21, 2018.
- [8] A. B. Kutuzova, N. N. Mekhtianova, «Determinanty resheniya slozhnyh zhiznennyh problem», na Mezhdunar. nauch. konf. molodyh uchenykh Psihologiya XXI veka: sistemnyj podhod i mezhdisciplinarnye issledovaniya. Sankt-Peterburg: Skifiya-print, t. 1, s. 32–37, 2017.
- [9] D. A. Leont'ev, N. V. Pilipko, «Vybor kak deyatel'nost': lichnostnye determinanty i vozmozhnosti formirovaniya», Voprosy psihologii, № 1, s. 97–110, 1995.
- [10] A. M. Mal'ceva, «Lichnostnaya gibkost' i metodika ee diagnostiki», Mir nauki, kul'tury, obrazovaniya, № 2(33), s. 91–93, 2012.
- [11] V. A. Romenets, I. P. Manokha, «Teoriia funktsionalnykh system. P. K. Anokhin (1898–1974)» v Istoriiia psikhologii. XX stolittia. Kyiv, Ukraina: Lybid, 2017, s. 212–216.
- [12] A. I. Sannikov, «Reshimost'» i «reshitel'nost'» v psihologicheskoy sisteme prinyatiya lichnost'yu zhiznennyh reshenij», Teoretichni i prikladni problemi psihologii, № 1(39), s. 201–213, 2016.
- [13] A. I. Sannikov, Psihologiya zhiznennogo vybora lichnosti. Odessa, Ukraina: Izd-vo VMV, 2015.
- [14] O. I. Sannikov, «Kohnityvna sfera vyboru osobystosti: spivvidnoshennia hnuchkosti y rishymosti», Naukovyi zhurnal «Habitus», № 14, s. 193–199, 2020.
- [15] O. P. Sannikova, Fenomenologiya lichnosti. Odessa, Ukraina: SMIL, 2003.
- [16] O. P. Sannikova, O. I. Sannikov, N. M. Podoliak, «Struktura asertyvnosti ta pokomponentnyi sklad yii pokaznykiv», na Vseukr. nauk.-prakt. konf. Aktualni problemy psikhologii innovatsii: teoriia ta praktyka. Odesa, Ukraina: Vyd-vo VMV, 2017, s. 97–105.
- [17] L. N. Smalyus, N. V. Shavrovskaya, «Rozvytok hnuchkosti yak intehralnoi kharakterystyky osobystosti», Science and Education a New Dimension. Pedagogy and Psychology, IV (41), Issue: 86, pp. 76–79, 2016.
- [18] J. A. Meacham, «Wisdom and the context of knowledge: Knowing that one doesn't know», in On the development of developmental psychology. Karger Publishers, 1983, pp. 111–134.
- [19] O. P. Sannikova, O. I. Sannikov, L. Ie. Husak, «Features of decisiveness in individuals with different emotional disposition», Georgian Medical News, № 4(301), pp. 36–142, 2020.

*Стаття надійшла до редакції
10 жовтня 2022 року*